

WARNING:
Contains Button or Coin Cell Battery.
Hazardous if swallowed—see instructions.

AVERTISSEMENT:
Contient une pile bouton.
Dangereux en cas d'ingestion—voir les instructions.

REPLACING BATTERIES/REPLACEMENT DES PILES/ AUSTAUSCH DER BATTERIEN/SUBSTITUIR PILAS/SOSTITUIRE LE PILE:

- 1.** (EN) Push both buttons at the same time.
(FR) Appuie sur les deux boutons en même temps.
(DE) Drücken Sie beide Tasten gleichzeitig.
(ES) Pulsa ambos botones al mismo tiempo.
(IT) Premere contemporaneamente entrambi i pulsanti.

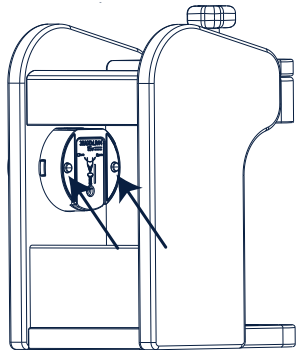

- 2.** (EN) Pull out the dial.
(FR) Retirez le cadran.
(DE) Ziehen Sie das Einstellrad heraus.
(ES) Tira de el disco.
(IT) Estrarre il quadrante.

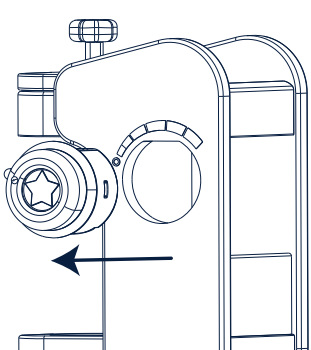

- 3.** (EN) Replace the batteries.
(FR) Remplace les piles.
(DE) Ersetzen Sie die Batterien.
(ES) Sustituye las pilas.
(IT) Sostituire le pile.

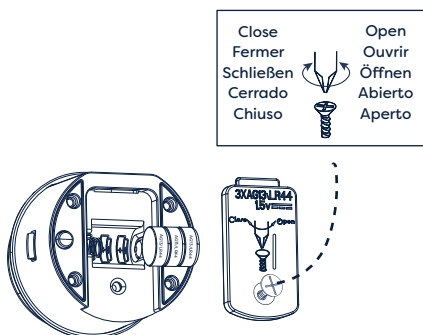

- 4.** (EN) Put the dial back in place and push until you hear it CLICK!
(FR) Remets le cadran en place et appuie dessus jusqu'à ce que tu entendes un DÉCLIC!
(DE) Setzen Sie das Zifferblatt wieder ein und drücken Sie, bis Sie es KLICKEN hören!
(ES) Coloca el disco de nuevo en su lugar y empuja hasta que lo escuches hacer ¡CLIC!
(IT) Rimettere il quadrante al suo posto e spingi fino a sentire il CLIC!

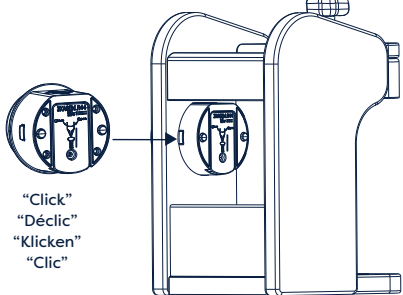

- (EN) Make sure the dial's knob is aligned with the small hole!
(FR) Assure-toi que le cran du cadran est aligné au petit trou!
(DE) Achten Sie darauf, dass der Drehknopf mit dem kleinen Loch ausgerichtet ist!
(ES) ¡Asegúrate de que la perilla del dial esté alineada con el pequeño agujero!
(IT) Achten Sie darauf, dass der Knopf des Einstellrades auf das kleine Loch ausgerichtet ist!

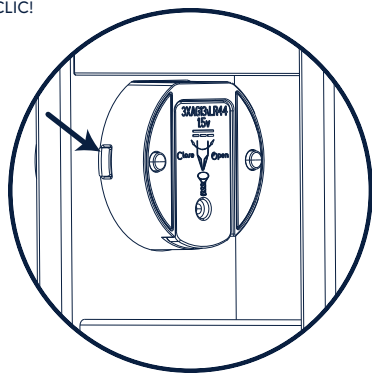

WARNING:
This product contains Button or Coin Cell Battery. A swallowed Button or Coin Cell Battery can cause internal chemical burns leading to death in as little as two hours. Dispose of used batteries immediately. Keep new and used batteries away from children. If you think batteries might have been swallowed or placed inside any part of the body, seek immediate medical attention.

(EN) ATTENTION: When the module's functions lose performance, follow instructions carefully to install new batteries.
(FR) ATTENTION: Lorsque les fonctions du module cessent de fonctionner correctement, suivre les instructions attentivement.
(DE) ACHTUNG: Wenn die Funktionen des Moduls nachlassen, befolgen Sie sorgfältig die Anweisungen zum Einlegen neuer Batterien.
(ES) ATENCIÓN: Cuando es reducido el rendimiento de las funciones del módulo, sigue las instrucciones con cuidado para instalar nuevas pilas.
(IT) ATTENZIONE: Quando è ridotto il rendimento delle funzioni del modulo, segue attentamente le istruzioni per installare nuove pile.
(NL) VOORZICHTIG: Als de functies van de module niet meer werken, volg de instructies zorgvuldig om nieuwe batterijen te installeren.

Please retain this information for future reference. Renseignements à conserver. Diese information bitte aufbewahren. Guardar esta información para futuras. Istruzioni da conservare. Deze informatie goed bewaren. Opbevar disse oplysninger til fremtidig reference. Spara denna information för framtida referens. Prosimy o zachowanie tych informacji na przyszłość. Διατηρήστε αυτές τις πληροφορίες για μελλοντική αναφορά.
يرجى الاحتفاظ هذه المعلومات للرجوع إليها في المستقبل

(EN) Please remove all packaging materials before giving to children. (FR) Veuillez retirer tout l'emballage avant de donner le produit à des enfants. (DE) Vor Übergabe an Kinder bitte sämtliches Verpackungsmaterial entfernen. (ES) Por favor quite todos los materiales del embalaje antes de darlo a los niños. (IT) Per favore rimuovi tutti i materiali dell'imballaggio prima di darlo ai bambini. (NL) Verwijder de verpakking voordat het product aan een kind wordt gegeven. (DK) Fjern alt emballagemateriale, inden det gives til børn. (SE) Ta bort all förpackningsmaterial innan du ger till barn. (PL) Przed podaniem dzieciom należy usunąć wszystkie materiały opakowaniowe. (GR) Αφαιρέστε όλα τα υλικά συσκευασίας πριν τα δώσετε σε παιδιά. (AR) يرجى إزالة جميع مواد التغليف والتعبئة قبل إعطائها للأطفال

(EN) BATTERY ADVICE Requires 3 x AG13 (LR44). Batteries included. Batteries should only be replaced by an adult. Do not mix old and new batteries. Do not mix alkaline, standard or rechargeable batteries. Do not re-charge non-rechargeable batteries. Rechargeable batteries are only to be charged under adult supervision. Rechargeable batteries are to be removed from the product before being charged. Ensure batteries are inserted with the correct polarity. Exhausted batteries should always be removed. The terminals should not be short circuited.

(FR) CONSEILS D'UTILISATION DES PILES Fonctionne avec 3 piles AG13 (LR44). Piles requises incluses. Les piles ne doivent être remplacées que par un adulte. Ne pas mélanger piles usagées et piles neuves. Ne pas mélanger les piles de type alcalin, les piles standard et les piles rechargeables. Ne pas recharger les piles non rechargeables. Recharger les piles rechargeables seulement en présence d'un adulte qui surveille. Enlever les piles rechargeables du produit avant de les recharger. S'assurer que les piles sont mises en place en respectant la polarité. Toujours enlever les piles usées. Ne pas court-circuiter les bornes.

(DE) BATTERIEINFORMATIONEN Benötigt 3 x AG13 (LR44). Batterien enthalten. Batterien sollten nur von Erwachsenen ersetzt werden. Alte und neue Batterien nicht vermischen. Alkalische, normale und aufladbare Batterien nicht vermischen. Nicht aufladbare Batterien nicht wiederaufladen. Wiederaufladbare Batterien nur unter Aufsicht eines Erwachsenen laden. Wiederaufladbare Batterien müssen aus dem Produkt entfernt werden, bevor sie geladen werden. Batterien müssen mit richtiger Polarität eingelegt werden. Leere Batterien sollten sofort entfernt werden. Pole sollten nicht kurzgeschlossen werden.

(ES) CONSEJOS DE UTILIZACIÓN DE LAS PILAS Funciona con 3 pilas AG13 (LR44). Pilas requeridas - incluidas. Las pilas han de ser reemplazadas por un adulto. No mezclar las pilas nuevas con las pilas usadas. No mezclar pilas alcalinas con pilas estándar o con pilas recargables. No recargue pilas no recargables. Las pilas recargables sólo deberán ser recargadas bajo la supervisión de un adulto. Las pilas recargables deben extraerse del artículo antes de ser recargadas. Asegurarse de que las pilas están insertadas con la polaridad correcta. Siempre retirar las pilas gastadas. No cortocircuitar los terminales.

(IT) CONSIGLI PER LA BATTERIA Richiede 3 pile (da essere specificate) AG13 (LR44). Batterie incluse. Le pile dovrebbero essere sostituite solamente da un adulto. Non mescolare le vecchie pile con le nuove. Non mescolare pile alcaline, standard o ricaricabili. Non ri-ricaricare pile non-ricaricabili. Le pile ricaricabili devono essere ricaricate solamente sotto sorveglianza adulta. Le pile ricaricabili saranno rimosse dal prodotto prima di essere ricaricate. Assicurati che le pile siano inserite con la giusta polarità. Le pile scariche dovrebbero essere sempre rimosse. I terminali non dovrebbero essere messi in corte circuito.

(NL) INFORMATIE OVER DE BATTERIJEN Gebruik 3 x AG13 (LR44). Batterijen bijgesloten. Batterijen mogen alleen door een volwassene aangebracht worden. Oude en nieuwe batterijen niet door elkaar gebruiken. Gebruik geen alkaline, normale of oplaadbare batterijen door elkaar. Batterijen die niet oplaadbaar zijn niet opladen! Oplaadbare batterijen mogen alleen onder toezicht van een volwassene worden opgeladen. Oplaadbare batterijen eerst uit het product halen voordat deze opnieuw worden opgeladen. Batterijen dienen met de goede polariteit (+ / -) aangebracht te worden. Lege batterijen dienen onmiddellijk verwijderd te worden. De polen (b.v. + / +) mogen geen kortsluiting veroorzaken.

(DK) BATTERIÆDGVNING 1) Bruger 3 x AG13 (LR44) batterier i størrelse - inkluderet. 2) Batterier bør kun udskiftes af en voksen. 3) Bland ikke gamle og nye batterier. 4) Bland ikke alkaliske, standard- eller genopladelige batterier. 5) Genoplad ikke genopladelige batterier. 6) Genopladelige batterier må kun oplades under opsyn af voksne. 7) Genopladelige batterier skal fjernes fra produktet, inden de oplades. 8) Sørg for, at batterierne er sat med den korrekte polaritet. 9) Udtjente batterier skal altid fjernes. 10) Terminalerne bør ikke kortsluttes. FORSIGTIG: Hvis modules funktioner holder op med at fungere, skal du nøje følge instruktionerne for at installere nye batterier.

(SE) BATTERIÆDGVNING Använder 3 x AG13 (LR44) batterier - Ingår. 2) Batterier bör endast bytas ut av en vuxen. 3) Blanda inte gamla och nya batterier. 4) Blanda inte alkaliska, standardbatterier eller uppladdningsbara batterier. 5) Ladda inte icke-uppladdningsbara batterier igen. 6) Uppladdningsbara batterier får endast laddas under övervakning av vuxna. 7) Uppladdningsbara batterier ska tas ur produkten innan de laddas. 8) Se till att batterierna sitter i med rätt polaritet. 9) Tömda batterier ska alltid tas bort. 10) Terminalerna bör inte kortslutas. FÖRSIKTIGHET: Om modulens funktioner slutar fungera, följ noga instruktionerna för att installera nya batterier.

(PL) WYMIANA BATERII Wmontowano 3 baterie AG13 (LR44). Wymiany baterii może dokonywać wyłącznie osoba dorosła. Nie należy mieszać ze sobą baterii nowych i używanych, ani też różnych typów baterii (alkalicznych, standardowych czy przeznaczonych do ładowania). Baterie przewidziane do ładowania nie mogą być ładowane. Baterie przewidziane do ładowania mogą być ładowane jedynie pod nadzorem osoby dorosłej. Należy je przed ładowaniem wyjąć z zabawki. Baterie należy zakładać z zachowaniem prawidłowej biegunowości. Wyczerpane baterie należy zawsze wyjąć z zabawki. Nie wolno zwierzać zacisków zasilania. UWAGA: Jeśli funkcje modułu przestaną działać, postępuj zgodnie z instrukcjami, aby zainstalować nowe baterie.

(GR) ΣΥΜΒΟΥΛΕΣ ΜΠΑΤΑΡΙΩΝ Απαιτούνται 3 x AG13 (LR44) μπαταρίες. Περιλαμβάνονται μπαταρίες. Οι μη επαναφορτιζόμενες μπαταρίες δεν πρέπει να επαναφορτιστούν. Οι επαναφορτιζόμενες μπαταρίες πρέπει να αφαιρεθούν από το παιχνίδι πριν φορτιστούν. Οι επαναφορτιζόμενες μπαταρίες πρέπει να φορτίζονται μόνο υπό την επίβλεψη ενηλίκων. Δεν πρέπει να αναμειγνύονται διαφορετικοί τύποι μπαταριών ή νέες και μεταχειρισμένες μπαταρίες. Πρέπει να χρησιμοποιούνται μόνο μπαταρίες του ίδιου ή ισοδύναμου τύπου όπως συνιστάται. Οι μπαταρίες πρέπει να τοποθετούνται με τη σωστή πολικότητα. Οι εξαντλημένες μπαταρίες πρέπει να αφαιρεθούν από το παιχνίδι. Τα τερματικά τροφοδοσίας δεν πρέπει να βραχυκυκλώνονται. ΠΡΟΣΟΧΗ: Όταν οι λειτουργίες της μονάδας χάσουν την απόδοση, ακολουθήστε προσεκτικά τις οδηγίες για την εγκατάσταση νέων μπαταριών. ΠΡΟΣΟΧΗ: Εάν οι λειτουργίες της μονάδας σταματήσουν να λειτουργούν, ακολουθήστε προσεκτικά τις οδηγίες για την εγκατάσταση νέων μπαταριών.

نصیحة البطارية
1. (1,5 فولت) - مشموله AG (1) تستخدم بطاريات بحجم 3
2. يجب استبدال البطاريات بواسطة شخص بالغ فقط
3. لا تخلط البطاريات القديمة والجديدة
4. لا تخلط بين البطاريات القلوية أو القياسية أو القابلة لإعادة الشحن
5. لا تملأ بطاريات غير القابلة لإعادة الشحن
6. يتم شحن البطاريات القابلة لإعادة الشحن فقط تحت إشراف الكبار
7. يجب إزالة البطاريات القابلة لإعادة الشحن من المنتج تمت شحنها
8. تأكد من إدخال البطاريات بالطريقة الصحيحة
9. يجب دائماً إزالة البطاريات المستنفذة
10. يجب ألا تكون المحطات قصيرة الدائرة
تنبيه: إذا توقفت وظائف الوحدة عن العمل، فاتباع الإرشادات بعناية لتكيب بطاريات جديدة

© 2023 Maison Battat Inc.
Battat Education is a trademark of/sonst des marques de commerce de Maison Battat Inc.
Manufactured for/Fabriqué pour
Maison Battat Inc.,
8440 Darnley Road, Montreal,
P.Q. H4T 1M4
Designed by/Conçu par
Maison Battat Inc.
Visit us at/Visitez-nous au
www.battateducation.com

BE3720/BE3720Z

HOW TO USE MACHINE
COMMENT UTILISER
LA CAFETIÈRE
BEDIENUNG DER MASCHINE
CÓMO USAR LA MÁQUINA
COME USARE LA MACCHINA



CAN ICES-3 (B)/NMB-3(B)

This device complies with Part 15 of the FCC Rules. Operation is subject to the following two conditions: (1) this device must not cause harmful interference, and (2) this device must accept any interference received, including interference that may cause undesired operation. Caution: changes or modifications not expressly approved by the party responsible for compliance could void the user's authority to operate the equipment. NOTE: This equipment has been tested and found to comply with the limits for a Class B digital device, pursuant to Part 15 of the FCC Rules. These limits are designed to provide reasonable protection against harmful interference in a residential installation. This equipment generates, uses and can radiate radio frequency energy and, if not installed and used in accordance with the instructions, may cause harmful interference to radio communications. However, there is no guarantee that interference will not occur in a particular installation. If this equipment does cause harmful interference to radio or television reception, which can be determined by turning the equipment off and on, the user is encouraged to try to correct the interference by one or more of the following measures:

- Reorient or relocate the receiving antenna.
- Increase the separation between the equipment and receiver.
- Connect the equipment into an outlet on a circuit different from that to which the receiver is connected.
- Consult the dealer or an experienced radio/TV technician for help.

Ce dispositif est conforme à l'article 15 des règlements du FCC. La manoeuvre est soumise à ces 2 conditions : (1) ce dispositif ne causerait pas d'interférence et (2) ce dispositif devrait accepter toute interférence reçue, incluant l'interférence qui causerait une manoeuvre non voulue. Mise en garde : les changements ou modifications qui ne sont pas expressément approuvés par le responsable des conformités pourraient annuler. Le droit de l'utilisateur de manipuler cet appareil. NOTE : Cet appareil a été testé et trouvé conforme aux limites de dispositifs digitaux de classe B selon l'article 15 des règlements de FCC. Ces limites sont conçues pour donner une protection raisonnable contre les interférences nocives dans une demeure résidentielle. Cet appareil génère, utilise et peut émettre des radiations d'énergie de fréquences radios et, s'il n'est pas installé et utilisé selon les instructions, pourrait endommager l'interférence des communications de radio. Il n'est cependant pas garanti de ne pas avoir d'interférence dans une installation particulière. Si cet appareil cause une interférence à la réception d'une radio ou télévision et qui peut être déterminé en allumant ou éteignant l'appareil, l'utilisateur peut prendre les mesures suivantes pour le corriger :

- Orienter ou localiser de nouveau l'antenne réceptrice.
- Augmenter l'espace entre l'appareil et le récepteur.
- Connecter l'appareil à une prise différente de celle du circuit du récepteur.
- Consulter un concessionnaire ou un technicien de radio ou télévision pour obtenir de l'aide.

(EN): ⚠️ **WARNING:** This product contains Button or Coin Cell Battery. A swallowed Button or Coin Cell Battery can cause internal chemical burns leading to death in as little as two hours. Dispose of used batteries immediately. Keep new and used batteries away from children. If you think batteries might have been swallowed or placed inside any part of the body, seek immediate medical attention.

(FR): ⚠️ **AVERTISSEMENT:** Contient une Pile de Type Bouton. Avaler une Pile Bouton peut provoquer des brûlures chimiques internes en moins de deux heures et peut même conduire à la mort. Veuillez jeter les piles usées immédiatement. Toujours garder les piles neuves et usées hors de la portée des enfants. Si vous pensez qu'une pile peut avoir été avalée ou, insérée dans une cavité corporelle, veuillez consulter immédiatement un médecin.

(DE): ⚠️ **WARNUNG:** enthält eine Knopfzelle. Das Verschlucken einer Knopfzelle kann schon innerhalb von zwei Stunden zu inneren chemischen Verbrennungen und zum Tode führen. Entsorgen Sie verbrauchte Batterien unverzüglich. Bewahren Sie neue und gebrauchte Batterien außerhalb der Reichweite von Kindern auf. Wenn Sie glauben, dass Batterien verschluckt oder in eine Körperöffnung eingeführt wurden, suchen Sie umgehend den Arzt auf.

(ES): ⚠️ **ADVERTENCIA:** Contiene una pila de tipo Botón o de tipo Moneda. Tragar una pila de tipo Botón o de tipo Moneda puede causar quemaduras químicas internas en tan sólo dos horas y pueden provocar la muerte. Elimina las pilas usadas inmediatamente. Mantenga las pilas nuevas y usadas lejos de los niños. Si piensa que las pilas podrían haber sido tragadas o colocadas dentro de cualquier parte del cuerpo, busca la asistencia médica inmediata.

(IT): ⚠️ **AVVERTIMENTO:** Questo prodotto contiene pila di tipo bottone o di tipo di moneta. Ingoiare una pila di tipo bottone o di tipo Moneta può provocare scottature chimiche all'interno portando a morte in non più di due ore. Si sbarazzi immediatamente delle pile usate. Mantieni le pile nuove ed usate lontano dai bambini. Se pensa che è probabile che le pile sarebbero state ingoiate o sarebbero state messe in alcuna parte del corpo, cerca l'assistenza medica ed immediata.

(NL): ⚠️ **WAARSCHUWING:** Dit product bevat een knoop- of knoopcelbatterij. Een ingeslikt knoop- of knoopcelbatterij kan interne chemische brandwonden veroorzaken, met de dood tot gevolg in slechts twee uur. Gooi gebruikte batterijen onmiddellijk weg. Houd nieuwe en gebruikte batterijen buiten bereik van kinderen. Als u denkt dat batterijen zijn ingeslikt of in een deel van het lichaam zijn geplaatst, zoek dan onmiddellijk medische hulp.

(DK): ⚠️ **ADVARSEL:** Dette produkt indeholder knapcelle -eller møntcellebatterier. Hvis de sluges kan knapcelle- eller møntcellebatterier forårsage en kemisk reaktion, som kan føre til dødsfald i løbet af blot to timer. Bortskaf brugte batterier omgående. Hold nye og brugte batterier væk fra børn. Hvis du har mistanke om at batterier kan være slugt eller kommet indvortes i nogen del af kroppen, søg da omgående lægehjælp.

(SE): ⚠️ **AVVARNING:** Denna produkt innehåller knapp- eller myntcellbatterier. En svälld knapp eller myntcellbatteri kan orsaka inre kemiska brännskador som kan leda till döden på så lite som två timmar. Kasta omedelbart använda batterier. Förvara nya och använda batterier på avstånd från barn. Om du tror att batterier kan ha sväljts eller placerats i någon del av kroppen, sök omedelbart läkare.

(PL): ⚠️ **OSTRZEŻENIE:** Produkt ten zawiera baterie guzikowe lub pastylkowe. Połknięcie takiej baterii może spowodować zatrucie chemiczne lub poparzenia narządów wewnętrznych, mogące prowadzić do śmierci, w bardzo krótkim czasie (około 2 godzin). W razie podejrzenia połknięcia baterii należy natychmiast zasięgnąć porady lekarza. Należy natychmiast pozbywać się zużytych baterii. Baterie zarówno nowe jak i używane należy przechowywać poza zasięgiem dzieci.

(GR): ⚠️ **ΠΡΟΕΙΔΟΠΟΙΗΣΗ:** Αυτό το προϊόν περιέχει μπαταρία σε μέγεθος κομπιού ή νομίσματος. Η κατάποση του κομπιού ή της μπαταρίας σε σχήμα νομίσματος μπορεί να προκαλέσει εσωτερικά χημικά εγκαύματα που οδηγούν σε θάνατο σε μόλις δύο ώρες. Απορρίψτε αμέσως τις χρησιμοποιημένες μπαταρίες. Κρατήστε νέες και μεταχειρισμένες μπαταρίες μακριά από παιδιά. Εάν πιστεύετε ότι οι μπαταρίες έχουν καταπιεί ή τοποθετηθεί σε οποιοδήποτε μέρος του σώματος, ζητήστε αμέσως ιατρική βοήθεια.

(AR): ⚠️ **تحذير:** يحتوي هذا المنتج على بطارية معدنية صغيرة يمكن أن يتسبب ابتلاعها حرقاً كيميائياً داخلية تؤدي إلى الوفاة في أقل من ساعتين. تخلص من البطاريات المستعملة على الفور. احتفظ بالبطاريات الجديدة والمستعملة بعيداً عن متناول الأطفال. إذا كنت تظن أن البطاريات قد تم ابتلاعها، فاطلب العناية الطبية على الفور.

(EN): Waste electrical products and old batteries should not be disposed with household waste. Help protect the environment by reuse, recycling. Check with your local authority or retailer for recycling advice.
(FR): Les produits électriques ne doivent pas être mis au rebut avec les déchets ménagers. Merci de les recycler dans les points de collecte prévus à cet effet. Adressez-vous auprès des autorités locales ou de votre revendeur pour obtenir des conseils sur le recyclage.
(DE): Elektromüll und verbrauchte Batterien sollten nicht zusammen mit Hausmüll entsorgt werden. Tragen Sie zum Umweltschutz bei, indem Sie Artikel weiterverwenden und recyceln. Informieren Sie sich bei Ihrer Kreisverwaltung oder Ihrem Einzelhändler über Recyclingmöglichkeiten.
(ES): Los productos eléctricos no deben desecharse con los residuos domésticos. Le agradecemos que los depositen en los puntos de recogida previstos para su reciclaje. Diríjase a las autoridades locales para obtener consejos sobre el reciclaje.
(IT): I prodotti elettrici non devono essere buttati via con i rifiuti domestici. Si prega di riciclarli tramite gli appositi punti di raccolta. Rivolgerti alle autorità locali o al proprio rivenditore per ottenere consigli sul riciclaggio.
(NL): Oude elektrische apparaten en oude batterijen mogen niet met het huishuif worden weggegooid. Bescherm het milieu door hergebruik en recycling. Neem contact op met uw gemeente of milieuvoor advies over recycling.